

Informationen zur Vorbereitung auf die Gesellenprüfung im

Prüfungsteil: **Arbeitsaufgabe 1 (Arbeitsprobe)**

Für die **praktische Prüfung** am \_\_\_\_\_, \_\_\_\_\_

sind folgend **Materialien, Werkzeuge und Arbeitsmittel** mitzubringen:

**a) Materialliste:**

Pos.	Bezeichnung:	Menge Stück	Fertigmaße in mm		
			Länge:	Breite:	Dicke:
1.	VP-1 FASY (Multiplex)	1	500	274	18
2.	VP-1 FASY (Multiplex)	1	500	188	18
3.	VP-1 FASY (Multiplex)	1	500	256	18
4.	VP-1 FASY (Multiplex)	1	500	194	18
<b>5.</b>	<b>VP-1 FASY (Multiplex) Trägerplatte (siehe Zeichnung)</b>	<b>1</b>	<b>Ø 300</b>		<b>18</b>
<b>6.</b>	<b>VP-1 FASY (Multiplex) Aufhänger (siehe Zeichnung)</b>	<b>2</b>	<b>70</b>	<b>70</b>	<b>18</b>
7.	VP-1 FASY (Multiplex)	1	214	176	18
8.	VP-1 FASY (Multiplex)	1	210	172	18
9.	FASY <sup>1)</sup>	1 <sup>2)</sup>	187	140	12
10.	FASY <sup>1)</sup>	2 <sup>2)</sup>	444	140	12
11.	FASY <sup>1)</sup>	1 <sup>2)</sup>	187	120	12
12.	VP-1	1	171	436	8
13.	Dübelstange FASY	1	50		Ø 8mm
14.	Panhead/HOSPA-Schraube Ø 4,0 x 13	12	Erkundigen Sie sich, ob die Beschaffung der Beschläge, Verbindungsmittel und Schrauben durch den Prüfungsausschuss organisiert wird.		
15.	Flachrundschraube DIN 603 Ø M6 x 50	1			
16.	Flügelmutter mit Unterlegscheibe DIN 315 Ø M6	1			
17.	Schubkastenführung Accuride 2601 Häfele-Nr.: 422.34.935 Nennlänge: 350mm	1			
18.	Senkkopfschraube DIN 7997 Ø 4,0 x 45	4			
19.	Senkkopfschraube DIN 7997 Ø 3,0 x 30	2			
20.	Senkkopfschraube DIN 7997 Ø 3,5 x 25	4			
21.	Möbelknopf (eigene Wahl) Schrauben min. 45mm länge	1			
22.	Formfeder Nr. 20	16			

<sup>1)</sup> auch andere heimische Laubhölzer möglich

<sup>2)</sup> evtl. Zugabe zum nachträglichen Verputzen geben

Alle Teile sind maßgenau abgelängt mitzubringen.

Ferner ist auf Winkligkeit beim Ablängen der Teile und beim Plattenzuschnitt zu achten.

**b) Allgemeine Hinweise für die Vorbereitung auf die Prüfung:**

- Ein Vorschleiff der Vollholzflächen mit Körnung 120 ist erlaubt.
- Zur Prüfung sind die in der beigefügten „Allgemeinen Werkzeugliste“ aufgeführten Werkzeuge, Handmaschinen und Arbeitsmittel mitzubringen.

- c) **Informationen zur Ausführung und Fertigstellung des Werkstücks:**
- In der Prüfung ist die Montage einer Halterung auszuführen. Die benötigten Einzelteile sind durch die Prüflinge **vorzufertigen** und muss **verleimt und verschraubt** (DIN 7997 4,0x45) zur Prüfung mitgebracht werden. Die benötigten Einzelteile sind der Materialliste **Pos. 5 (Trägerplatte) und Pos. 6 (Aufhänger)** zu entnehmen.
  - Die für die Fertigung der **Pos. 5 und 6** notwendigen Informationen sind der **angehängten Zeichnung** zu entnehmen.
  - Für den in der Materialliste angegebenen Auszug kann auch ein **passender** alternativer Auszug eines anderen Herstellers gewählt werden.
- d) **Arbeitskleidung** sowie die **persönliche Schutzausrüstung** für Maschinenarbeiten entsprechend den Vorschriften der Berufsgenossenschaft

Grundplatte  
M 1:2

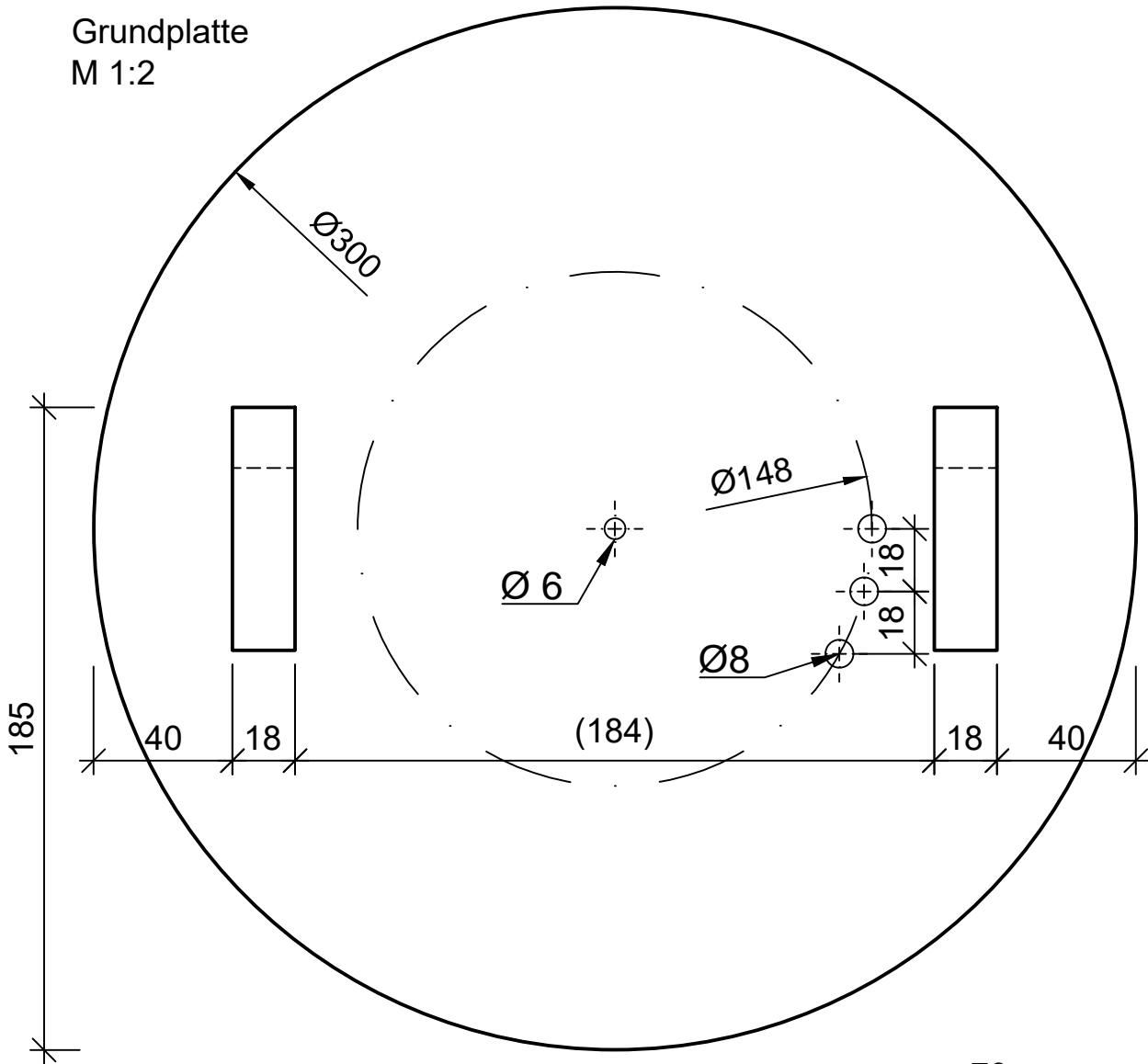

Träger 2 Stück  
M 1:1

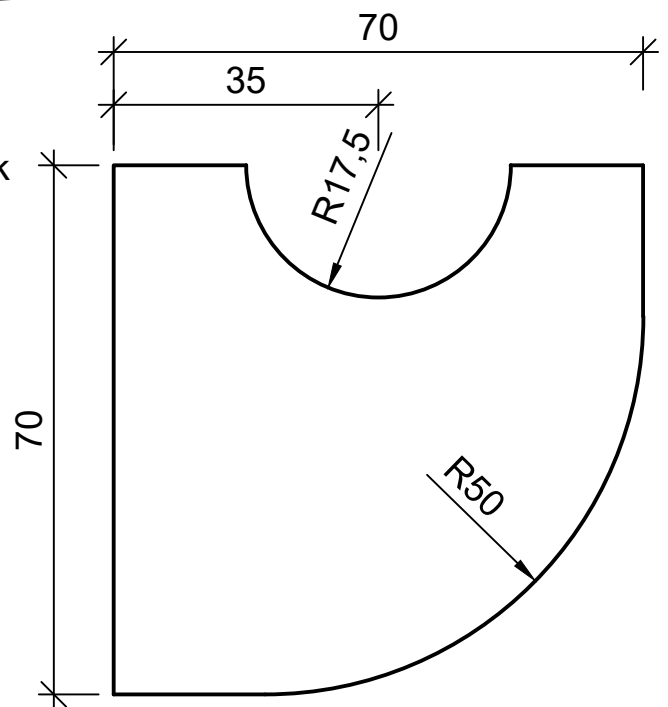

Vorfertigung	Arbeitsaufgabe I	TI-GP 18-1
19. März 2018		Maßstab 1:1; 1:2

### Allgemeine Werkzeugliste:

Stück	Benennung	Stück	Benennung
1	Absetzsäge	1	Gliedermaßstab
1	Feinsäge	1	Bleistift, Spitzer und Radiergummi
1	Putzhobel	1	Messschieber ca. 180 mm
1	Simshobel	1	Zirkel
1	Satz Stecheisen 4, 6, 8, 10, 12, 16, 20 mm	1	Anschlagwinkel 250 mm oder 350 mm
1	Abziehstein	1	Schmiege
1	Holzhammer (Klopfholz)	1	Gehrungswinkel
1	Tischlerhammer (25 mm)	1	Streichmaß
1	Kneifzange	1	Schleifklotz
1	Satz Schraubendreher (Schlitz und Kreuzschlitz)		Schleifpapier Körnung.: 80, 100, 120, 150
1	Vorstecher (Spitzbohrer)		
1	Krauskopfversenker		
1	Spiralbohrersatz 2-10 mm, um 0,5 mm steigend		
1	Holzfeile halbrund		
1	Holzraspel halbrund	1	<b>Verlängerungskabel</b>
1	Leimflasche und Leimpinsel	1	<b>Holzbohrer Ø 6 und Ø 8mm</b>
4	Schraubzwingen 300 mm	1	<b>Elektroschrauber</b>
4	Schraubzwingen 500 mm	1	<b>Handbohrmaschine</b>
4	Schraubzwingen 600 mm	1	<b>Formfederfräse</b>
1	Hartholzzulagen ca. 800 / 60 / 25 mm	1	<b>Forstnerbohrer Ø 25mm</b>
1	Stemmunterlage, Platte ca. 600/200 /19mm		

**Informationen zur Abholung der Arbeitsproben:**

---

Die Arbeitsprobe kann 6 Wochen nach Bekanntgabe des Prüfungsergebnisses,

am:....., spätestens jedoch am.....

beim Prüfungsausschuss .....  
bzw.

in der Werkstatt der Beruflichen Schulen .....  
bzw.

.....

abgeholt werden.

Datum:.....

.....  
Der Prüfungsausschussvorsitzende